

## SEPTISCHE PUT 8650 (10000)

inwonersequivalent (I.E.)  
équivalent-habitants (E.H.)

zwart huishoudelijk afvalwater / pour eaux fécales : 35  
alle huishoudelijk afvalwater / toutes eaux usées : 16

**bovenaanzicht**  
*vue de dessus*

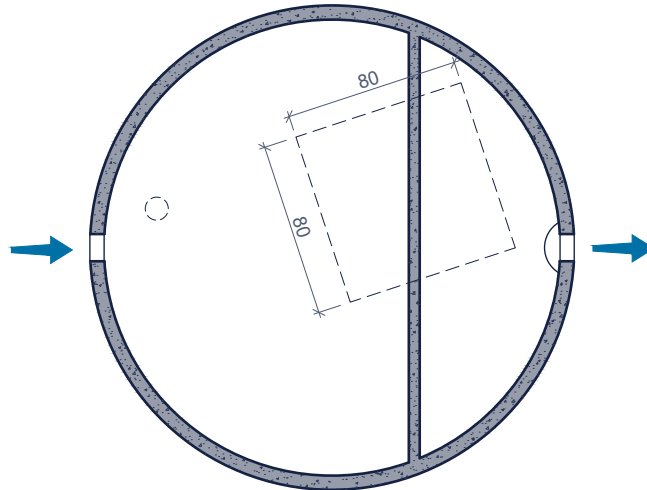

**doorsnede**  
*coupe*

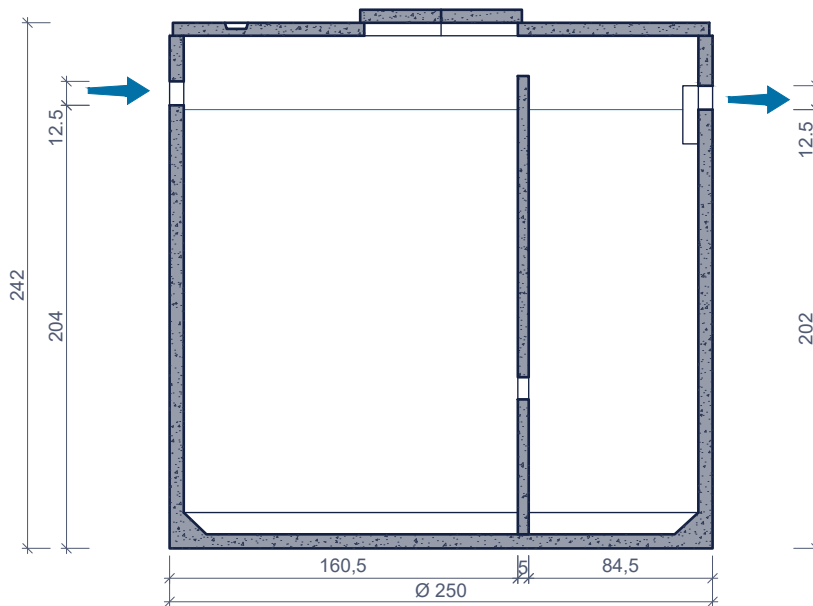

Toebehoren in optie:  
Accessoires en option:

Deksel  
Couvercles  
Schachtelementen  
Rehausses

Toepassing:  
Kleine afvalwaterzuiveringsinstallaties ≤ 50IE,  
geprefabriceerde septische tanks conform NBN EN 12566-1 CE

Application:  
Petites installations de traitement des eaux usées jusqu'à 50 PTE,  
fosses septiques préfabriquées conforme NBN EN 12566-1 CE

Kenmerken	8650	Caractéristiques	Principe
nuttige inhoud	8.650 L	<i>volume utile</i>	<p>Plaatsingsvoorschriften op aanvraag Prescriptions de pose sur demande</p>
gewicht	5.250 kg	<i>poids</i>	
hijsslussen	3	<i>points d' ancrage</i>	
buitenafmetingen	Ø2,50 H2,42m	<i>dimensions extérieures</i>	
plaatsingsdiepte Dmax	3,20m	<i>profondeur de pose Dmax</i>	
verkeersbelastingsklasse	A15 (NBN EN 124)	<i>classe de charge de trafic</i>	
omgevingsklasse	EE3+EA2 (NBN B 15-001)	<i>classe d'environnement</i>	
milieuklasse	XC4, XF1+XA2 (NBN EN 206-1)	<i>classe d' exposition</i>	
druksterkteklasse	C35/45	<i>classe de résistance</i>	