

# TEMPO+ 20.000H



**Toepassing:**  
 opslaan van hemelwater voor hergebruik,  
 vertraagde afvoer

**Application:**  
 stockage d'eau de pluie pour récupération,  
 + rétention d'eau de pluie

## bovenaanzicht vue de dessus

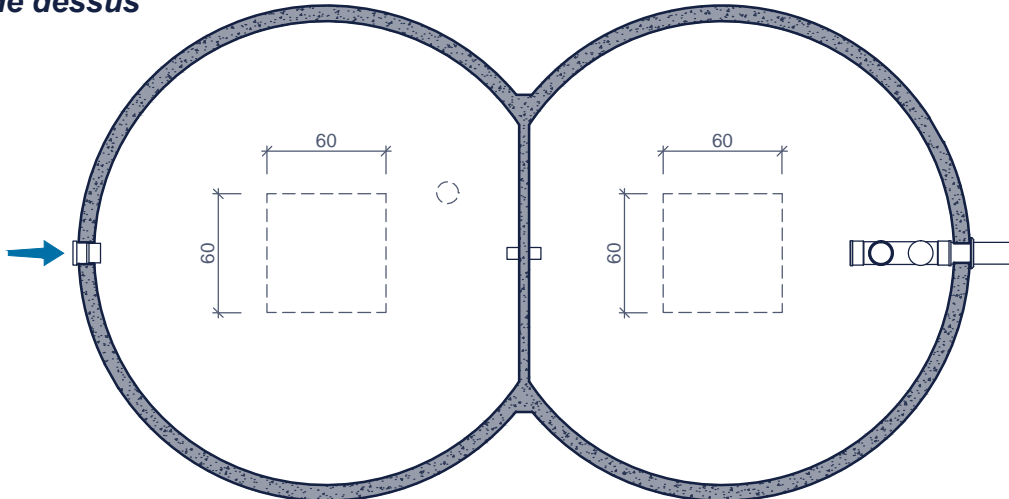

### Inclusief/Inclus:

- O-slow vertraagde afvoer
- O-slow évacuation retardée
- noodoverloop
- trop plein

### Toebehoren in optie: Accessoires en option:

- Deksls
- Couvercles
- Schachtelementen
- Rehausses
- Filters
- Filtres
- Rustige toevoer
- Arrivée calme
- Drijvende aanzuigleiding
- Aspiration flottante
- Pompen
- Pompes

## doorsnede coupe

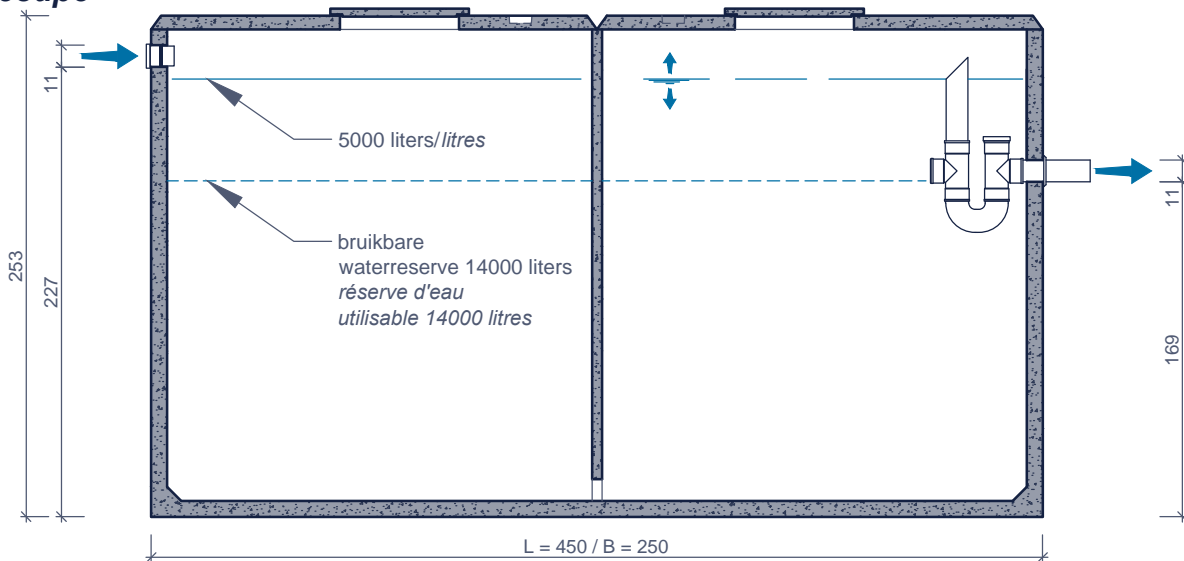

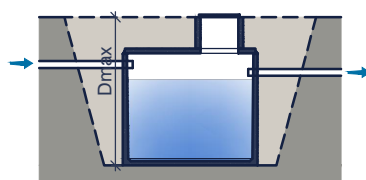
Kenmerken	TEMPO+ 20.000H	Caractéristiques	Principe
nuttige inhoud	19.000 l	volume utile	 <p>Plaatsingsvoorschriften op aanvraag            Prescriptions de pose sur demande</p>
gewicht	10.000 kg	poids	
hijsslussen	4	points d' ancrage	
buitenafmetingen	L 2,40 B 2,50 H 2,57 m	dimensions extérieures	
plaatsingsdiepte Dmax	3,30 m	profondeur de pose Dmax	
verkeersbelastingsklasse	A15 (NBN EN 124)	classe de charge de trafic	
omgevingsklasse	EE3 (NBN B 15-001)	classe d'environnement	
milieuklasse	XC4, XF1 (NBN EN 206-1)	classe d'exposition	
druksterkteklasse	C35/45	classe de résistance	

afmetingen in cm - wijzigingen voorbehouden  
 dimensions en cm - sous réserve de modifications